

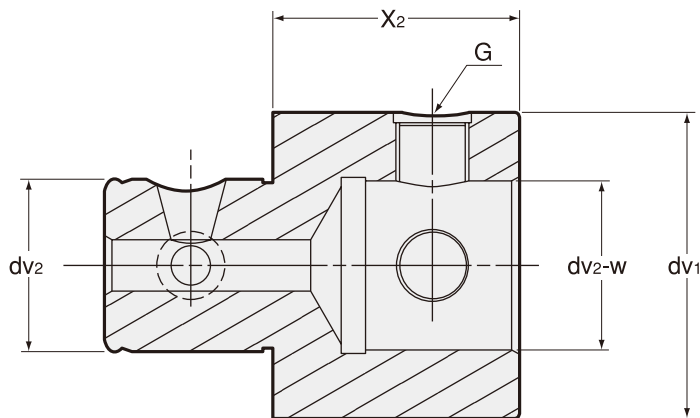

# EX マルチボアツールリングシステム エクステンション Extension

マルチボアシステムでの突出し長さ延長時に使用します。  
For extension of projection length.



| 商品コード<br>Code | 型式<br>Model         | X2  | dv1 | dv2 | dv2-W | G     | kg   | —      |
|---------------|---------------------|-----|-----|-----|-------|-------|------|--------|
| 5040 01018040 | <b>EX -1811 -40</b> | 40  | 18  | 11  | 11    | C5-1  | 0.1  | 7,560  |
| 5040 01022040 | <b>-2211 -40</b>    | 40  | 22  | 11  | 11    | C5-2  | 0.2  | 7,560  |
| 5040 01025040 | <b>-2514 -40</b>    | 40  | 25  | 14  | 14    | C8-1  | 0.2  | 7,560  |
| 5040 01032040 | <b>-3218 -40</b>    | 40  | 32  | 18  | 18    | C8-2  | 0.3  | 8,640  |
| 5040 01040040 | <b>-4022 -40</b>    | 40  | 40  | 22  | 22    | C10-1 | 0.4  | 8,640  |
| 5040 01050040 | <b>-5028 -40</b>    | 40  | 50  | 28  | 28    | C12-1 | 0.6  | 9,720  |
| 5040 01050100 | <b>-100</b>         | 100 | 50  | 28  | 28    | C12-1 | 1.5  | 12,960 |
| 5040 01063050 | <b>-6336 -50</b>    | 50  | 63  | 36  | 36    | C16-1 | 1.2  | 9,720  |
| 5040 01063125 | <b>-125</b>         | 125 | 63  | 36  | 36    | C16-1 | 2.9  | 15,120 |
| 5040 01080050 | <b>-8036 -50</b>    | 50  | 80  | 36  | 36    | C16-2 | 1.9  | 9,720  |
| 5040 01080125 | <b>-125</b>         | 125 | 80  | 36  | 36    | C16-2 | 4.8  | 17,280 |
| 5040 01080275 | <b>-275</b>         | 275 | 80  | 36  | 36    | C16-2 | 10.1 | 27,000 |

### ご注文例 Ordering Example

**EX - 18 11 -40**  
 ジョイント部インローサイズ | X2  
 Centering location size |  
 先端側ジョイント部  
 Joint part

- BT
- AHO-A
- HSK-A/E/F/C
- HSK-T
- C
- UTS
- ST
- 専用機
- 関連機器
- ジョイント
- ミリングチャック
- コレットホルダ
- Rゼロホルダ
- Zero Holder
- ハイドロチャック
- Hydraulic Chuck
- シリンクチャック
- Shrink Fit
- タッピングチャック
- Tapping Chuck
- アーバ
- Aubors
- マルチボアツールリング
- Multi-bore tool system
- 機能付きホルダ
- Function Holder
- SPEEDIO 用
- ターニングツール
- Turning Tools for SPEEDIO
- フルシステム
- Retention Stud
- シャンク規格
- Tool Shank Dimensions