

MR

マルチボアツールリングシステム メントリリング

Chamfering Ring

- 下の図の様にマルチボアツールリングにセットし、ボーリング加工の同時面取加工に使用します。
Boring and chamfering can be done at the same time by attaching this chamfering ring to multibore tooling system as shown below.

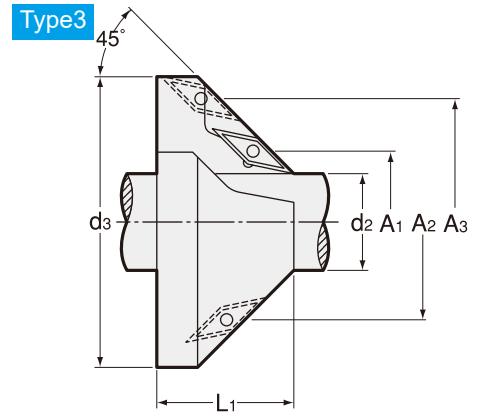
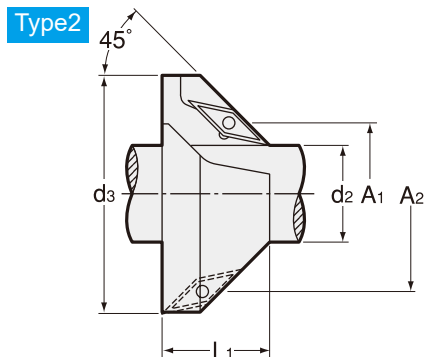
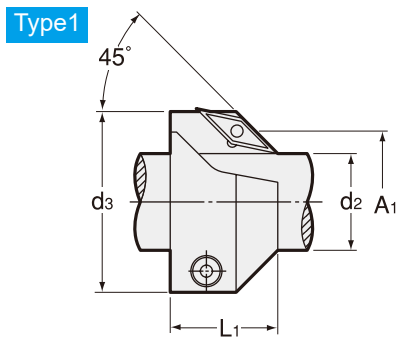
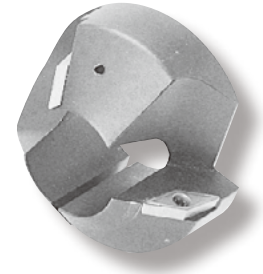
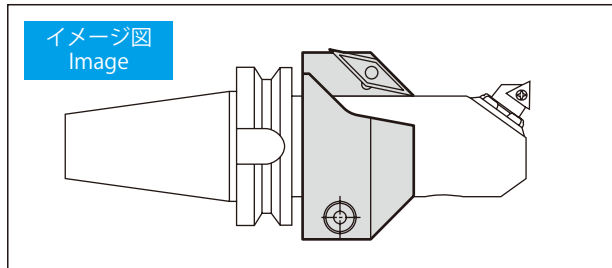

商品コード Code	型式 Model	Type	チップ数 Number of Insert	d2	φA1	φA2	φA3	d3	L1	kg	—	三菱チップ Mitsubishi Insert
5200 76282590	MR 28-25-90	2	2	25	28-40	38-50	—	55	28	0.3	14,000	VCMT110304 超硬 UT120T Carbide UT120T
5200 76353290	35-32-90	1	1	32	35-55	—	—	60	33	0.4	11,000	VCMT160404 超硬 UT120T Carbide UT120T
5200 76484090	48-40-90	1	1	40	48-68	—	—	70	33	0.5	12,000	
5200 76454090	45-40-90	2	2	40	45-65	63-83	—	90	38	0.8	16,000	
5200 76645090	64-50-90	1	1	50	64-84	—	—	90	33	0.9	14,000	
5200 76555090	55-50-90	2	2	50	55-75	73-93	—	100	43	1.2	17,000	
5200 76836390	83-63-90	1	1	63	83-103	—	—	110	35	1.4	16,000	
5200 76716390	71-63-90	2	2	63	71-91	89-109	—	115	39	1.3	19,000	
5200 76998090	99-80-90	3	3	80	99-119	117-137	135-155	158	45	2.3	24,000	

スローアウェイチップは本体には含まれていません。
Inserts are not included in chamfering ring.

ご注文例 Ordering Example

MR28 - 25 - 90

最小加工径 d2 角度
Min. boring dia. Angle