

# SLD

## サイドロックホルダ

### Side Lock Holder

- フラット付ストレートシャンクで、つば付きの刃物専用です。  
For use with straight shank cutting tools with a flat and a flange.

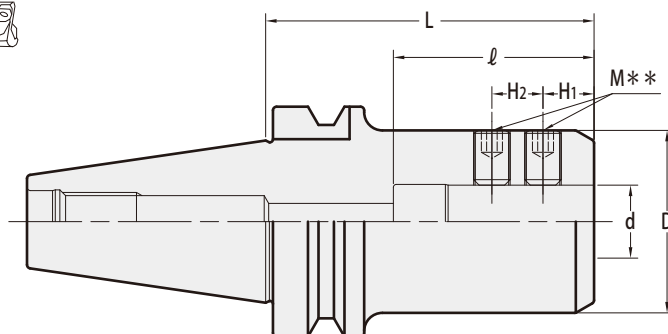

商品コード Code	型式 Model	d	L	l	D	H1	H2	M	—
0740 04120075	<b>BT30</b> -SLD20 -75	20	75	55	50	14	14	10	20,000
0740 04125080	-SLD25 -80	25	80	55	55	15	20	14	23,000
0740 04132085	-SLD32 -85	32	85	63	62	15	20	16	25,000
0740 04320090	<b>BT40</b> -SLD20 -90	20	90	55	50	14	14	10	22,000
0740 04320105	-105	20	105	55	50	14	14	10	23,000
0740 04325090	-SLD25 -90	25	90	60	55	15	20	14	23,000
0740 04325105	-105	25	105	60	55	15	20	14	24,000
0740 04332090	-SLD32 -90	32	90	65	62	15	20	16	23,000
0740 04332105	-105	32	105	65	62	15	20	16	24,000
0740 04332135	-135	32	135	65	62	15	20	16	26,000
0740 04340090	-SLD40 -90	40	90	75	70	15	25	16	30,000
0740 04520090	<b>BT50</b> -SLD20 -90	20	90	55	50	14	14	10	30,000
0740 04520135	-135	20	135	55	50	14	14	10	32,500
0740 04520165	-165	20	165	55	50	14	14	10	34,000
0740 04520200	-200	20	200	55	50	14	14	10	53,000
0740 04520250	-250	20	250	55	50	14	14	10	58,000
0740 04525105	-SLD25 -105	25	105	60	55	15	20	14	32,000
0740 04525135	-135	25	135	60	55	15	20	14	33,500
0740 04525165	-165	25	165	60	55	15	20	14	35,000
0740 04525200	-200	25	200	60	55	15	20	14	53,500
0740 04525250	-250	25	250	60	55	15	20	14	58,500
0740 04532105	-SLD32 -105	32	105	65	62	15	20	16	32,000
0740 04532135	-135	32	135	65	62	15	20	16	33,500
0740 04532165	-165	32	165	65	62	15	20	16	35,000
0740 04532200	-200	32	200	65	62	15	20	16	53,500
0740 04532250	-250	32	250	65	62	15	20	16	58,500
0740 04540105	-SLD40 -105	40	105	75	70	15	25	16	34,000
0740 04540135	-135	40	135	75	70	15	25	16	35,500
0740 04540165	-165	40	165	75	70	15	25	16	37,000
0740 04540200	-200	40	200	75	70	15	25	16	55,000
0740 04540250	-250	40	250	75	70	15	25	16	60,000
0740 04550105	-SLD50 -105	50	105	85	80	15	25	16	42,000
0740 04550150	-150	50	150	85	80	15	25	16	46,500

#### ご注文例 Ordering Example

**BT30 - SLD20 - 75**

シャンクサイズ      内径 (d)      突き出し長さ (L)  
Shank size            I.D.            Projection length

# SLD

## サイドロックホルダ

### Side Lock Holder

- フラット付ストレートシャンクで、つば付きの刃物専用です。  
For use with straight shank cutting tools with a flat and a flange.

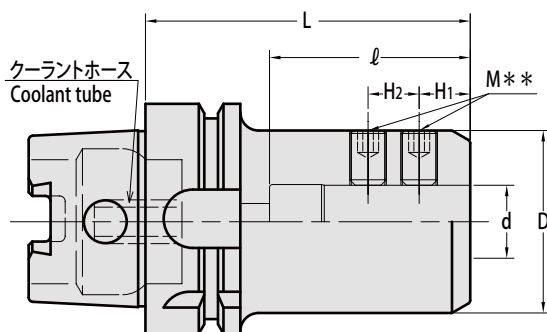
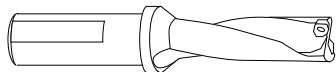

商品コード Code	型式 Model	d	L	l	D	H1	H2	M	—
5420 75420090	<b>HSK63A</b> -SLD20 -90 -H	20	90	55	50	14	14	10	27,000
5420 75425090	-SLD25 -90 -H	25	90	60	55	15	20	14	28,000
5420 75432105	-SLD32 -105 -H	32	105	65	62	15	20	16	29,000
5420 75440120	-SLD40 -120 -H	40	120	75	70	15	25	16	35,000
5420 77420090	<b>HSK100A</b> -SLD20 -90 -H	20	90	55	50	14	14	10	35,000
5420 77425090	-SLD25 -90 -H	25	90	60	55	15	20	14	37,000
5420 77432105	-SLD32 -105 -H	32	105	65	62	15	20	16	37,000
5420 77440105	-SLD40 -105 -H	40	105	71	75	15	25	16	39,000
5420 77450135	-SLD50 -135 -H	50	135	85	80	15	25	16	47,000

HSK63A、HSK100Aには標準でマニュアルクランプ穴が空いています。  
HSK63A, HSK100A have manual clamp holes in the shank.

#### ご注文例 Ordering Example

**HSK63A - SLD20 - 90 - H**

シャンクサイズ      内径 (d)      突き出し長さ (L)  
Shank size            I.D.            Projection length

- BT
- AHO
- HSK-A/E/F/C
- HSK-T
- C
- UTS
- 専用機
- 関連機器
- 付属・アクセ
- ミリングチャック
- ドリットホルダ
- Rゼロホルダ
- Hydraulic Chuck
- シリンダーチャック
- タッピングチャック
- アーハ類
- マルチポアツリーニング
- 機能付きホルダ
- HSK-E
- HSK-F
- HSK-C
- Tool Shank Dimensions