

FH-ST-HDC-A

コレット式フローティングホルダ

Collet Type Floating Holder

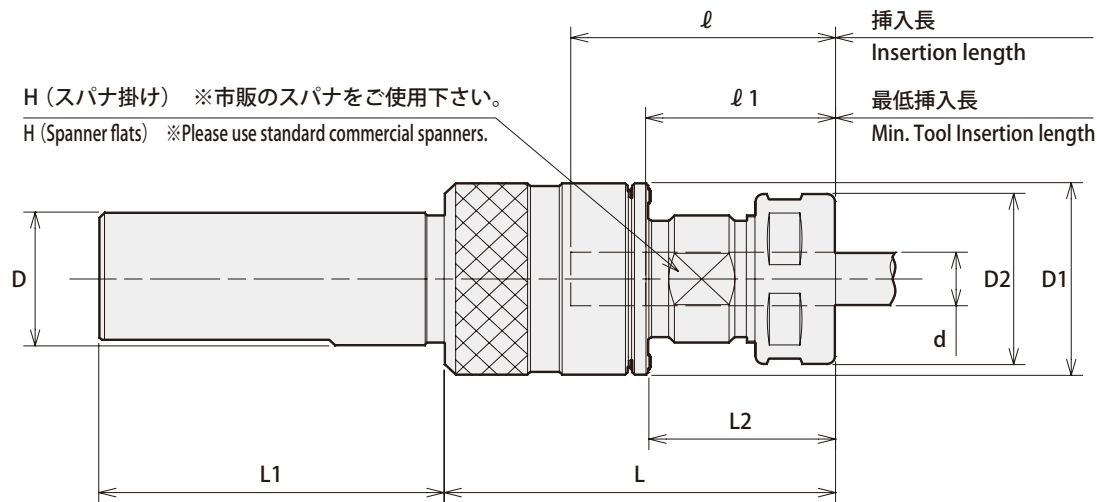

商品コード Code	型式 Model	d	フロート量 Float		D	D1	L	L1	ℓ	ℓ1	L2	D2	H	kg	—	コレット Collet	キャップ Nut	キャップ用 スパナ Spanner for the nut	アジャスタブル ピンレンチ Adjustable pin wrench
			平行フロート Radial	傾き角 Angular															
0180 10001407	FH0 -ST25 -HDC07A	0.5 ~ 7.0	0.4	1°	25	28	62	60	35	22	27	23	17	0.1	38,750	FDC-07	HDP-07A	S-0	—
0180 10011412	FH1 -ST25 -HDC12A	2.5 ~ 12.0	0 ~ 0.4 調整可能 Adjustable	0 ~ 1° 調整可能 Adjustable	25	36	68	60	46	33	32	32	22	0.2	39,930	FDC-12	HDP-12	S-3L	GWA1
0180 10021422	FH2 -ST25 -HDC22A	3.5 ~ 22.0	0 ~ 0.6 調整可能 Adjustable	0 ~ 1° 調整可能 Adjustable	25	55	95	60	68	47	44	46	35	0.5	46,820	FDC-22	HDP-22	S-5L	

1. センタースルークーラントでご使用される際は、事前に加工条件等を NT ツールにお問い合わせ下さい。
 2. コレット、スパナ、アジャスタブルピンレンチは別途ご注文下さい。
 3. キャップの締付けトルクに関しては、P.504 を参照ください。
 4. FH0 サイズのフロート量は平行フロート、傾き角共に固定です。
 5. フロート量の調整はアジャスタブルピンレンチ GWA 型をご使用下さい。(P.460)
1. For center through coolant feed, please contact NT TOOL beforehand for cutting conditions.
 2. Collet, spanner and adjustable pin wrench are sold separately.
 3. See P.504 for standard tightening torque.
 4. For FH0, floating amount and angle are fixed.
 5. To adjust floating amount, please use adjustable pin wrench GWA. (P.460)

Ordering Example

FH0 - ST25 - HDC 07 A

シャンクサイズ
Shank size

最大コレット内径
Max. collet I.D.

コレット
Collet
P. 083



スパナ
Spanner
P. 089



アジャスタブルピンレンチ
Adjustable pin wrench
P. 460

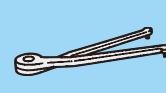

BT
AHO
HSK-A/E/F/C
HSK-T
C
UTS
専用機
関連機器
付属・メモリ

ミリングチャック
Milling Chuck

コレットホルダ
Collet Holder

Rゼロホルダ
R Zero Holder

ハイドロチャック
Hydraulic Chuck

スリムフィット
Slim Fit

タッピングチャック
Tapping Chuck

アーバ類
Arbors

マルチポアツール
Multipore tool system

機能付きホルダ
Function Holder

ターニングツール
Turning tool for SPEEDIO

SPEEDIO 用
ターニングツール
Turning tool for SPEEDIO

ST シャンク
ST Shank

プルスタッド
Retention Stud

シャンク規格
Shank Dimensions