

DC ストレートドリルチャック Straight Drill Chuck

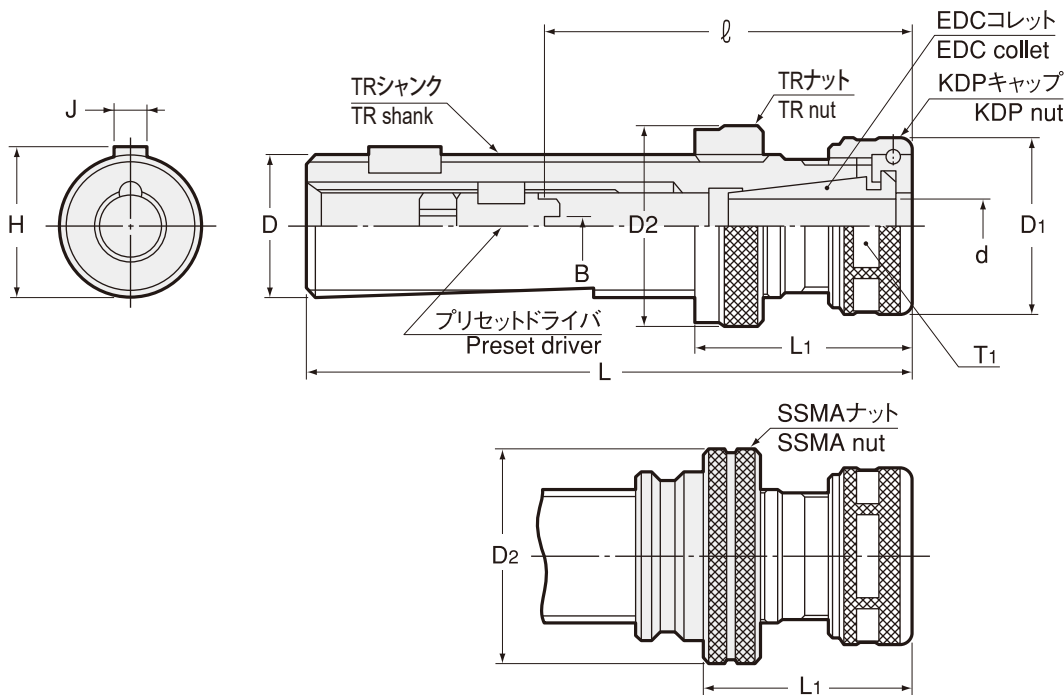

商品コード Code	型式 Model	D h6	チャッキング範囲 d Chuckling Range	B	ℓ	プリセット ドライバ Preset driver	L	D1	D2	L1	H	J	T1	キャップ Nut	kg
0060 3016 ※ 000	DC-1619 /TR16	16	2.8 ~ 9	0	18 ~ 58	DCS -009	103	26	25	35 ~ 50	17.1	5	24	KDP-1916	0.1
0060 4016 ※ 000	/SSMA16	16	2.8 ~ 9	4	31 ~ 71	DCS -409	103	26	26	32 ~ 47	17.1	5	24	KDP-1916	0.1
0060 3020 ※ 000	DC-2019 /TR20	20	2.8 ~ 9	0	18 ~ 58	DCS -009	108	26	32	35 ~ 50	21.1	5	24	KDP-1916	0.2
0060 4020 ※ 000	/SSMA20	20	2.8 ~ 9	4	31 ~ 71	DCS -409	108	26	33	32 ~ 47	21.1	5	24	KDP-1916	0.2
0060 3025 ※ 000	DC-2524 /TR25	25	2.8 ~ 12	0	23 ~ 63	DCS -012	118	32	37	38 ~ 63	26.5	6	30	KDP-2422	0.3
0060 4025 ※ 000	/SSMA25	25	2.8 ~ 12	5	33 ~ 73	DCS -512	118	32	40	36 ~ 61	26.5	6	30	KDP-2422	0.4
0060 3028 ※ 000	DC-2828 /TR28	28	4.0 ~ 16	0	28 ~ 78	DCS -016	122	36	40	40 ~ 68	29.5	6	33	KDP-2825	0.4
0060 4028 ※ 000	/SSMA28	28	4.0 ~ 16	5	43 ~ 93	DCS -516	122	36	42	38 ~ 66	29.5	6	33	KDP-2825	0.4
0060 3032 ※ 000	DC-3228 /TR32	32	4.0 ~ 16	0	28 ~ 78	DCS -016	143	36	45	40 ~ 68	33.5	8	33	KDP-2825	0.6
0060 4032 ※ 000	/SSMA32	32	4.0 ~ 16	5	43 ~ 93	DCS -516	143	36	47	36 ~ 64	33.5	8	33	KDP-2825	0.7
0060 3036 ※ 000	DC-3636 /TR36	36	4.0 ~ 22	0	29 ~ 89	DCS -022	143	46	50	45 ~ 80	37.5	8	42	KDP-3632	0.8
0060 4036 ※ 000	/SSMA36	36	4.0 ~ 22	5	48 ~ 108	DCS -522	143	46	54	41 ~ 76	37.5	8	42	KDP-3632	0.8
				6	48 ~ 108	DCS -622									
				8	48 ~ 108	DCS -822									

ご注文例 Ordering Example

DC-2828 / TR28 / 016

ナット Nut プリセットドライバ Preset driver

- キャップ、プリセットドライバが本体に含まれます。コレット、スパナは別途ご注文ください。
- ※にはB寸法が入ります。
- Complete with nut and preset driver. Collet and spanner are sold separately.
- Dimension B will be inserted in " ※ "

別売アクセサリと関連情報

Sold Separately Accessories and Related Information

アクセサリ Accessories			
ホルダ型式 Holder Model	キャップ Nut	コレット Collet	スパナ Spanner
DC -1619	KDP-1916	EDC-d19	S-1L
DC -2019	KDP-1916	EDC-d19	S-1L
DC -2524	KDP-2422	EDC-d24	S-3L
DC -2828	KDP-2825	EDC-d28	S-4L
DC -3228	KDP-2825	EDC-d28	S-4L
DC -3636	KDP-3632	EDC-d36	S-5L



コレット
Collet
P.402



スパナ
Spanner
P.403



キャップの締め付けトルクとトルクレンチ
Tightening Torque for Nut & Torque Wrench **P.186**

MEMO

Boost Master

旋盤用 ツーリング
Lathe Tooling

BT

WBT

HSK-A/E/C

UTS

HSK-T

C (Polygon)

SPEEDIO

ST

アクセサリ
Accessories

専用機用 ツーリング
Specialized Machine Tooling

ツール
プリセッター
Tool Presetter

ブッシュ
メントリ
Bush
Chamfering

サブホルダ
Sub Holder

タッピングチャック
Tapping Chuck

タップアダプタ
Tap Adapter

ドリルチャック
Drilling Chuck

アダプタ
アダプタ
Adapter Adapter

ストレート
ドリルチャック
Straight Drill Chuck

フロート
ホルダ
Floating Holder

DC・T, DC・N ストレートドリルチャック Straight Drill Chuck

SSMA ナット付ドリリングチャック併用でクイックチェンジ可能。
Use with drilling chuck with SSMA nut enables quick change.

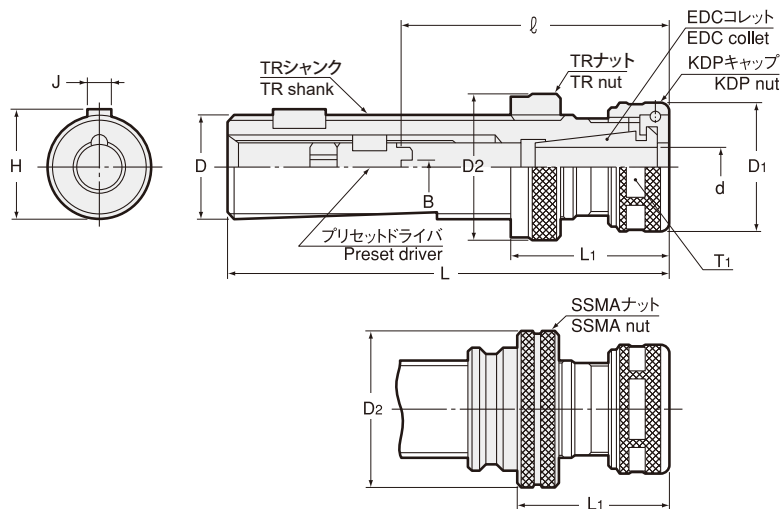

用途 Applications

- 専用機、トランスファーマシン、マシニングセンタ、NC旋盤、自動旋盤、多軸ボール盤等にご使用ください。
- For special purpose machine, transfer lines, machining center, NC lathe, automatic lathe, multiple drilling machine etc.

商品コード Code	型式 Model	D h6	チャッキング 範囲 d Chucking Range	B	ℓ	プリセット ドライバ Preset driver	L	D1	D2	L1	H	J	T1	キャップ Nut	kg
0060 3216 ※ 000	DC-1619N /TR16N	16	2.8 ~ 9	0	18 ~ 58	DCS -009	103	26	25	35 ~ 50	17.5	4	24	KDP-1916	0.13
0060 4216 ※ 000	/SSMA16N (×2)	16	2.8 ~ 9	4	31 ~ 71	DCS -409	103	26	26	32 ~ 47	17.5	4	24	KDP-1916	0.14
0060 3416 ※ 000	DC-1619T /TR16×2	16	2.8 ~ 9	0	18 ~ 58	DCS -009	103	26	25	35 ~ 50	17.0	3	24	KDP-1916	0.13
0060 4416 ※ 000	/SSMA16 (×2)	16	2.8 ~ 9	4	31 ~ 71	DCS -409	103	26	26	32 ~ 47	17.0	3	24	KDP-1916	0.14
0060 3419 ※ 000	DC-1919T /TR19	19	2.8 ~ 9	0	18 ~ 58	DCS -009	103	26	32	35 ~ 50	21.0	5	24	KDP-1916	0.2
0060 4419 ※ 000	/SSMA19-20	19	2.8 ~ 9	4	31 ~ 71	DCS -409	103	26	33	32 ~ 47	21.0	5	24	KDP-1916	0.2
0060 3220 ※ 000	DC-2019N /TR20N	20	2.8 ~ 9	0	18 ~ 58	DCS -009	108	26	32	35 ~ 50	22.0	5	24	KDP-1916	0.2
0060 4220 ※ 000	/SSMA20N	20	2.8 ~ 9	4	31 ~ 71	DCS -409	108	26	33	32 ~ 47	22.0	5	24	KDP-1916	0.2
0060 3422 ※ 000	DC-2224T /TR22	22	2.8 ~ 12	0	23 ~ 63	DCS -012	118	32	32	38 ~ 63	24.0	5	30	KDP-2422	0.3
0060 4422 ※ 000	/SSMA22	22	2.8 ~ 12	5	33 ~ 73	DCS -512	118	32	37	36 ~ 61	24.0	5	30	KDP-2422	0.3
0060 3224 ※ 000	DC-2424N /TR24N	24	2.8 ~ 12	0	23 ~ 63	DCS -012	108	32	37	38 ~ 63	26.0	5	30	KDP-2422	0.3
0060 4224 ※ 000	/SSMA24-25N	24	2.8 ~ 12	5	33 ~ 73	DCS -512	108	32	40	36 ~ 61	26.0	5	30	KDP-2422	0.3
0060 3226 ※ 000	DC-2624N /TR26N	26	2.8 ~ 12	0	23 ~ 63	DCS -012	122	32	40	38 ~ 63	28.6	7	30	KDP-2422	0.4
0060 4226 ※ 000	/SSMA26-28N	26	2.8 ~ 12	5	33 ~ 73	DCS -512	122	32	42	36 ~ 61	28.6	7	30	KDP-2422	0.4
0060 3426 ※ 000	DC-2624T /TR26	26	2.8 ~ 12	0	23 ~ 63	DCS -012	122	32	40	38 ~ 63	28.0	5	30	KDP-2422	0.4
0060 4426 ※ 000	/SSMA26-28	26	2.8 ~ 12	5	33 ~ 73	DCS -512	122	32	42	36 ~ 61	28.0	5	30	KDP-2422	0.4
0060 3230 ※ 000	DC-3028N /TR30N	30	4 ~ 16	0	28 ~ 78	DCS -016	122	36	45	40 ~ 68	32.6	7	33	KDP-2825	0.6
0060 4230 ※ 000	/SSMA30-36N	30	4 ~ 16	5	43 ~ 93	DCS -516	122	36	54	36 ~ 64	32.6	7	33	KDP-2825	0.6
0060 3435 ※ 000	DC-3536T /TR35	35	4 ~ 22	0	29 ~ 89	DCS -022	143	46	50	45 ~ 80	38.0	7	42	KDP-3632	0.8
0060 4435 ※ 000	/SSMA35-36	35	4 ~ 22	5	48 ~ 108	DCS -522	143	46	54	41 ~ 76	38.0	7	42	KDP-3632	0.8
0060 3236 ※ 000	DC-3636N /TR36N	36	4 ~ 22	0	29 ~ 89	DCS -022	143	46	50	45 ~ 80	39.2	10	42	KDP-3632	0.8
0060 4236 ※ 000	/SSMA36N	36	4 ~ 22	5	48 ~ 108	DCS -522	143	46	54	41 ~ 76	39.2	10	42	KDP-3632	0.8
				6	48 ~ 108	DCS -622									
				8	48 ~ 108	DCS -822									

ご注文例 Ordering Example

DC-3536T / TR35 / 622

ナット Nut プリセットドライバ Preset driver

1. コレット、スパナは別途ご注文ください。
2. ※には B 寸法が入ります。
1. Collet and spanner are sold separately.
2. Dimension B will be inserted in " ※ "

別売アクセサリと関連情報

Sold Separately Accessories and Related Information

 コレット Collet P.402	 スパナ Spanner P.403
 キャップの締め付けトルクとトルクレンチ Tightening Torque for Nut & Torque Wrench P.186	

アクセサリ
Accessories

型式 Model	キャップ (付属) Nut (Included)	コレット Collet	スパナ Spanner
DC -1619N	KDP-1916	EDC-d19	S-1L
DC -1619T	KDP-1916	EDC-d19	S-1L
DC -1919T	KDP-1916	EDC-d19	S-1L
DC -2019N	KDP-1916	EDC-d19	S-1L
DC -2224T	KDP-2422	EDC-d24	S-3L
DC -2424N	KDP-2422	EDC-d24	S-3L
DC -2624N	KDP-2422	EDC-d24	S-3L
DC -2624T	KDP-2422	EDC-d24	S-3L
DC -3028N	KDP-2825	EDC-d28	S-4L
DC -3536T	KDP-3632	EDC-d36	S-5L
DC -3636N	KDP-3632	EDC-d36	S-5L

プリセットドライバ
Preset driver

Type1
タンク無し without tang

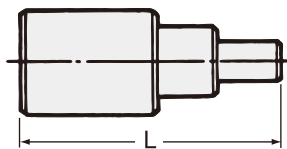

Type2
タンク有り with tang

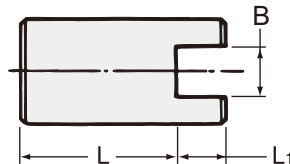

商品コード Code	型式 Model	ホルダ型式 Holder model	タイプ Type	B +0.3 +0.2	L	L1
0061 02000009	DCS -009	DC-1619, 1619N, 1619T, 1919T, 2019, 2019N	1	—	28.3	—
0061 02000409	DCS -409	DC-1619, 1619N, 1619T, 1919T, 2019, 2019N	2	4	15.3	3.5
0061 02000012	DCS -012	DC-2224T, 2424N, 2524, 2624T, 2624N	1	—	29.0	—
0061 02000512	DCS -512	DC-2224T, 2424N, 2524, 2624T, 2624N	2	5	19.5	3.5
0061 02000016	DCS -016	DC-2828, 3028N, 3228	1	—	35.0	—
0061 02000516	DCS -516	DC-2828, 3028N, 3228	2	5	20.0	4.0
0061 02000616	DCS -616	DC-2828, 3028N, 3228	2	6	20.0	4.0
0061 02000022	DCS -022	DC-3536T, 3636, 3636N	1	—	46.5	—
0061 02000522	DCS -522	DC-3536T, 3636, 3636N	2	5	27.5	4.0
0061 02000622	DCS -622	DC-3536T, 3636, 3636N	2	6	27.5	4.0
0061 02000822	DCS -822	DC-3536T, 3636, 3636N	2	8	27.5	4.0

特殊品もご用命ください。



Specials on request

Boost Master
旋盤用 ツーリング
Lathe Tooling
BT
WBT
HSK-A/E/C
UTS
HSK-T
C (Polygon)
SPEEDIO
ST
アクセサリ
Accessories
専用機用
ツーリング
Specialized
Machine Tooling
ツール
プリセット
Tool Presetter
ブッシュ
メントリ
Bush
Chamfering
サブホルダ
Sub Holder
タッピングチャック
Tapping Chuck
タップアダプタ
Tap Adapter
ドリルチャック
Drilling Chuck
アダプタ
Adjuster Adapter
ストレート
ドリルチャック
Straight Drill Chuck
フロート
ホルダ
Floating Holder